

Novara Dual

ORION®



Specifications / Especificaciones

Description: Novara Dual Toilet
Descripción: Sanitario Novara Dual

Material: Vitreous China
Material: Cerámica Vitrificada

Water Spot: 6" x 7 1/2"
Espejo de Agua: 152 mm. x 190 mm.

Water Seal: 2"
Sello Hidráulico: 51 mm.

Trapway Diameter: 2"
Diámetro de la Trampa: 51 mm.

Rim: Round
Tipo de Rim: Labio Redondo

Operation: Reverse trap
Operación: Trampa Inversa

Bowl Weight: 38.60 Lbs.
Peso de la Taza: 17.51 Kg.

Tank Weight: 26.68 Lbs.
Peso de la Tanque: 12.10 Kg.

Minimum Pressure: 3 Lbs./in²
Presión Mínima: 0.25 Kg./cm²

Maximum Pressure: 80 Lbs./in²
Presión Máxima: 5.5 Kg./cm²

Dimensions may vary +/-5%
Dimensiones pueden variar +/-5%

Meets or exceeds ANSI, CSA & NOM Standards
Cumple o excede los estándares ANSI, CSA y NOM

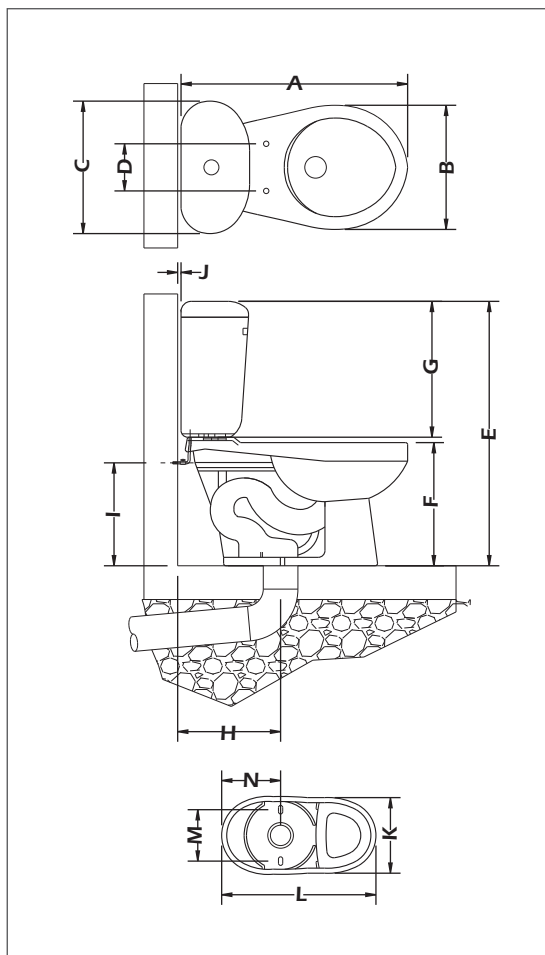

Dimensions / Dimensiones

	Inches	mm.		Inches	mm.
A	27 1/4"	692	H	12"	305
B	14 1/2"	368	I	9"	229
C	15 1/2"	394	J	1/2"	13
D	5 1/2"	140	K	9"	229
E	31"	787	L	16 3/4"	425
F	14 1/2"	368	M	6"	152
G	16"	406	N	6 3/4"	171